

## 样品规格书

## Sample Specification

文件编号：KUDO-4D-017 版本：A.1

## 1. 产品特性

Characteristics of products :

No.	项目 item	规格 standard
1-1	重量 Weight	110g
1-2	尺寸 Dimensions(mm/inches)	72 × 51 × 68 mm
1-3	颜色 Colors	白色 White
1-4	连接方式 Connection	Wi-Fi(2.4G) / USB Network
1-5	必需系统 Required OS	Android / iOS / Windows / Mac OS / Linux
1-6	运动检测 Motion Detection	Optical Sensor
1-7	电池规格 Battery specifications	3.7V 850mAh
1-8	电池使用时间 Battery working time	≈6 小时 About 6 hours
1-9	充电端口 Charging Port	USB Type-C, 5V 500mA
1-10	一次性打印长度 One-time Print Width	1200 × 1200 dpi : 3.5m 1200 × 600 dpi : 7m 1200 × 300 dpi : 14m
1-11	多行打印长度 Multi-line Print Width	1200 × 1200 dpi : > 5.95m 1200 × 600 dpi : > 11.9m 1200 × 300 dpi : > 23.8m
1-12	页数 Page Yield(Color)	≈ 138 页(A4) About 138 pages(A4)
1-13	工作温度范围 Working temperature range	推荐使用温度：15~30℃ 最宽使用温度：5~40℃ Recommend: 15~30℃, Maximum: 5~40℃

产品名称 Product Name

小墨随手印

Model No.

XMS-001 / XMS-002

Version

A0

Page

2/2

### 2. 墨盒特性

Characteristics of ink cartridge :

No.	项目 item	规格 standard
2-1	墨盒颜色 Cartridge Color	三色 Tri-color
2-2	重量 Weight	50g
2-3	分辨率 Resolution	1200 dpi
2-4	墨滴 Ink Drop	6.4pl HDW, 3pl LDW
2-5	一次性打印高度 One-time Print Height	14.2875mm / 0.5625 inch

### 3. 产品外形尺寸 :

Product shape size :

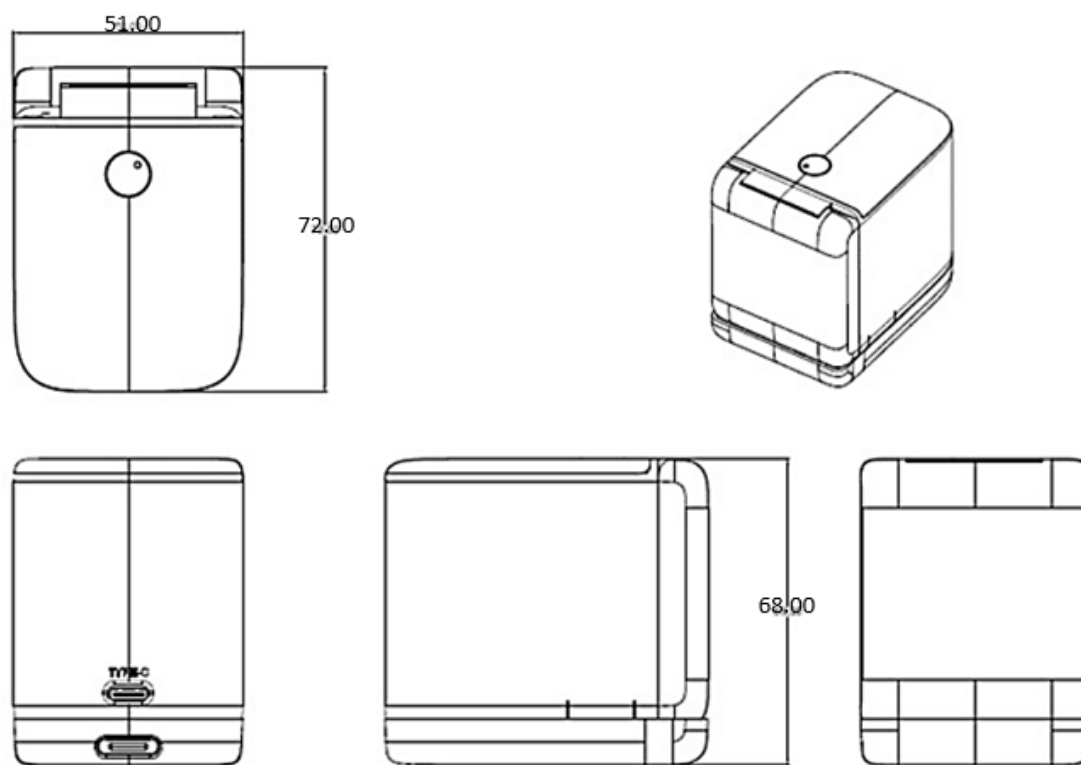

产品名称 Product Name 小墨随手印	Model No. XMS-001 / XMS-002	Version A0	Page 2/2
----------------------------	--------------------------------	---------------	-------------

编制 :

审核 :

审批 :